

AMS-PLUS / AMSA-PLUS

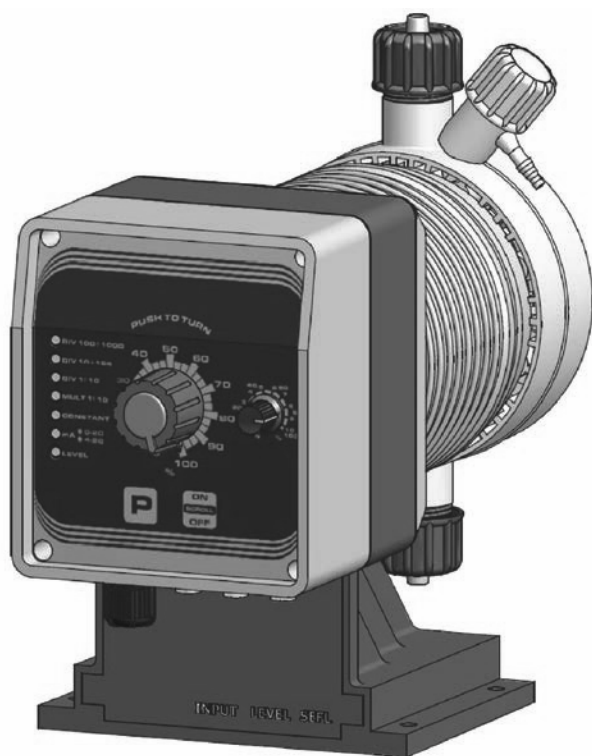

DE

BEDIENUNGSANLEITUNG

MAGNET-MEMBRANDOSIERPUMPEN



Diese Bedienungsanleitung enthält wichtige Sicherheitsinformationen.
Bei Nichtbeachten drohen schwere Personen- und Sachschäden.

**Lesen sie diese Anleitung sorgfältig und vollständig durch,
bevor sie mit der Installation und Inbetriebnahme beginnen.**

Bewahren Sie diese Anleitung für eine spätere Verwendung in der Nähe der Pumpe auf.

Informationen und Spezifikationen in dieser Anleitung können unvollständig oder überholt sein.
Beschaffen sie sich die jeweils aktuellste Version gegebenenfalls beim Hersteller.
Druckfehler und technische Änderungen ohne Vorankündigung vorbehalten.



Die Dosierpumpen der Serie „AMS-PLUS“ entsprechen den folgenden EU-Normen:

EN60335-1: 1995, EN55014, EN50081-1/2, EN50082-1/2, EN6055-2, EN60555,3.

2005/42/CE Richtlinie zur Verwendung des CE-Zeichens.

2004/108/CE Richtlinie zur elektromagnetischen Verträglichkeit von Betriebsmitteln.

2006/95/CE Niederspannungsrichtlinie.

ABBILDUNGEN

Abb. 2.1	Typenschild.....	5
Abb. 2.2	Lieferumfang	6
Abb. 2.3	Beschreibung der Pumpe.....	7
Abb. 3.1	Installation AMS-PLUS.....	9
Abb. 3.2	Installation AMSA-PLUS	10
Abb. 3.3	Schlauchanschluss.....	11
Abb. 3.4	Montage PVDF-Schlauch	11
Abb. 3.5	Montage Impfventil.....	12
Abb. 3.6	“MFKT” - Multifunktionsventil.....	12
Abb. 3.7	Axial-Fußfilter.....	13
Abb. 3.8	Dosierköpfe	14
Abb. 4.1	Elektrischer Anschluss	15
Abb. 4.2	Spannungsspitzenendiagramm	15
Abb. 4.3	BNC-Anschlüsse	16
Abb. 4.4	Elektrische Option	16
Abb. 6.1	Bedienpanel	18
Abb 7.1	Pumpe entlüften	23
Abb. 10.1	Abmessungen.....	27

TABELLEN

Tab. 6.1	Funktion der LED's	18
Tab. 6.2	Übersicht Betriebsmodi	19
Tab. 8.1	Störungsbeseitigung.....	24
Tab. 10.1	Dosierleistungen	26
Tab. 10.2	Elektrische Daten	26
Tab. 11.1	Chemische Beständigkeit	30
Anhang:	REPARATUR-VERSANDFORMULAR	31

INHALTSVERZEICHNIS

1.	ALLGEMEINE SICHERHEITSHINWEISE	4
1.1	Verwendete Symbole	4
1.2	Sicherheitshinweise.....	4
2.	ALLGEMEINE BESCHREIBUNG	5
2.1	Verwendung.....	5
2.2	Typenschild	5
2.3	Lieferumfang.....	6
2.4	Beschreibung	7
3.	HYDRAULISCHE INSTALLATION.....	8
3.1	Vorbereitung der Installation	8
3.2	Installation AMS-PLUS	9
	Installation AMSA-PLUS	10
3.3	Schlauchanschluss allgemein	11
3.4	Montage Impfventil	12
3.5	Montage Axial-Fußfilter mit Niveauschalter.....	13
3.6	Montage Dosier- und Entlüftungsschlauch	14
4.	ELEKTRISCHE INSTALLATION	15
4.1	Vorbereitung der Installation	15
4.2	Installation	16
4.3	Option "LEVEL-ALARM" und "STAND-BY"	16
5.	INBETRIEBNAHME	17
5.1	Vorbereitung zur Inbetriebnahme	17
5.2	Inbetriebnahme und Dosierkopf entlüften.....	17
6.	BEDIENUNG	18
6.1	Beschreibung des Bedienpanels.....	18
6.2	Beschreibung der LED-Funktionen	18
6.3	Pumpe ein- und ausschalten	19
6.4	Betriebsmodus einstellen	19
6.5	Betriebsmodi.....	19
	CONSTANT - Dauerbetrieb	20
	CONSTANT/DIV 1÷10 - Dauerbetrieb mit reduzierter Pulsfrequenz.....	20
	DIV 1÷10, 10÷100, 100÷1000 - Impulsteiler	21
	MULT 1÷10- Impulsmultiplikator	22
7.	PUMPE ENTLÜFTEN	23
8.	STÖRUNGSBEHEBUNG.....	23
9.	WARTUNG.....	24
9.1	Wartungsintervalle.....	25
9.2	Wartungstätigkeiten.....	25
10.	TECHNISCHE DATEN	26
10.1	Abmessungen	27
10	PUMPENKENNLINIEN.....	28
10.1	Kennlinien AMS-PLUS.....	28
10.2	Kennlinien AMSA-PLUS	29
11	CHEMISCHE BESTÄNDIGKEIT	29

1. ALLGEMEINE SICHERHEITSHINWEISE

Die bestimmungsgemäße Verwendung des Gerätes ist in dieser Betriebsanleitung beschrieben. Der Betrieb, die Installation und die Wartung des Gerätes abweichend von dieser Anleitung stellt die Sicherheit des Betreibers, sowie die Funktion des Gerätes und angeschlossener Anlagen in Frage und ist deshalb unzulässig!

1.1 Verwendete Symbole



Warnung:

Dieses Symbol warnt vor Gefahren. Bei Nichtbeachten drohen schwere Personen- und Sachschäden.



Achtung!

Dieses Zeichen warnt vor möglichen Störungen durch Fehlbedienung oder falsche Installation.



Hinweis oder Empfehlung:

Dieses Zeichen macht auf wichtige Informationen aufmerksam.

1.2 Sicherheitshinweise

Diese Pumpe darf nur zur Dosierung von Flüssigkeiten verwendet werden!

Die chemische Beständigkeit der medienberührten Teile ist in dieser Anleitung nachfolgend aufgeführt und unbedingt zu beachten!



Warnung:

- Diese Pumpe darf nicht zur Förderung radioaktiver Substanzen verwendet werden!
- Diese Pumpe darf nicht zur Förderung brennbarer Substanzen verwendet werden!
- Diese Pumpe darf nicht im Ex-Schutzbereich verwendet werden!
- Anschluss und Wartung der Pumpe darf nur von qualifiziertem Personal durchgeführt werden.
- Reparaturen dürfen nur direkt beim Hersteller oder durch autorisierte Servicestellen erfolgen. Eingriffe und Veränderungen an dem Gerät außer den erforderlichen Wartungsarbeiten gemäß Betriebsanleitung sind unzulässig und machen alle Garantiesprüche nichtig.
- Es sind in jedem Fall die örtlichen Sicherheitsbestimmungen zu beachten!
Der Betreiber haftet für die Einhaltung örtlich geltender Sicherheitsbestimmungen.
- Die Pumpe muss zur Bedienung und Wartung jederzeit von allen Seiten frei zugänglich sein.
- Die Pumpe darf keiner direkten Sonneneinstrahlung ausgesetzt und vor Regen und Spritzwasser geschützt werden.
- Für den sicheren Betrieb ist die Pumpe mit geeigneten Sicherheitsarmaturen (z.B. Überdrucksicherheitsventil, Vakuumbrecher, Pulsationsdämpfer etc.) zu betreiben. Bei Nichtbeachtung erlischt jeglicher Garantiespruch.
- Vor Arbeiten an der Dosierpumpe immer zuerst den Dosierkopf druckentlasten, entleeren und spülen.
- Die Sicherheitsdatenblätter der Dosiermedien sind unbedingt zu beachten.
- Beim Umgang mit gefährlichen oder unbekanntem Dosiermedien stets geeignete Schutzkleidung tragen.

2. ALLGEMEINE BESCHREIBUNG

2.1 Verwendung



Achtung!

die pumpen der serie AMS-plus sind mit einem elektromagnet angetriebene Membranpumpen.

- Die Pumpe darf nur zur Dosierung flüssiger Medien eingesetzt werden.
- Die Pumpe ist nicht dazu bestimmt, gasförmige Medien, sowie Feststoffe zu dosieren.
- **Bei der Dosierung aggressiver Medien ist die Beständigkeit der eingesetzten Pumpenwerkstoffe zu beachten.**

Die Auswahl der eingesetzten Pumpenwerkstoffe obliegt in jedem Falle dem Betreiber. Hinweise und Vorgaben zur Auswahl geeigneter Pumpenwerkstoffe finden sich in den Sicherheitsdatenblättern der zu fördernden Medien, oder werden vom Hersteller der zu fördernden Medien bereitgestellt.

Der Pumpenhersteller gibt allenfalls unverbindliche Empfehlungen!

- Die Pumpe darf nur im Gewerbe- und Industriebereich eingesetzt werden. In allen anderen Bereichen darf die Pumpe nur nach Rücksprache mit dem Händler/Hersteller verwendet werden.
- Alle anderen Verwendungen oder ein Umbau sind verboten und machen alle Garantiesprüche nichtig!
- Die Pumpe darf nur für Anwendungen eingesetzt werden, die innerhalb der in der Betriebsanleitung aufgeführten technischen Daten und Spezifikationen liegen.
- Die Pumpe darf nur durch entsprechend qualifiziertes und autorisiertes Personal betrieben werden. Die Erlangung der den jeweiligen örtlichen Bestimmungen entsprechenden Qualifikation obliegt dem Betreiber.



Hinweis:

Für einige in dieser Anleitung beschriebenen Funktionen ist evtl. Zubehör erforderlich, das nicht im Lieferumfang der Pumpe enthalten ist.

2.2 Typenschild

Adresse des Lieferanten	DISTRIBUTOR			CE
Bestellcode	Code AAU07020K0000A00A000			
Bezeichnung	Model Pump AMSA-PLUS 0720 FP 230 VAC			
el. Anschlusswerte	230VAC - 50/60Hz	0,08 A	IP 65	
Leistungsdaten	700 kPa - 7 bar - 101 PSI		3 l/h - 5.4 GPH	
Seriennummer	S/N 13004630100000001			Alt. C.

Datenmatrix

Abb. 2.1 Typenschild



Hinweis:

Verwenden Sie für Ersatzteilbestellungen, bzw. bei einer Kommunikation mit ihrem Lieferanten stets den Bestellcode und die Seriennummer der Pumpe für eine eindeutige Identifikation.

2.3 Lieferumfang



Abb. 2.2 Lieferumfang

Tab. 2.1 Lieferumfang

Nr.	Beschreibung	Anzahl	AMS-PLUS
1	Impfventil PVDF	1	•
2	Axial-Fußventil PVDF*	1	
	Axial-Fußventil PVDF mit Niveauschalter und 3,5 m Anschlusskabel mit BNC-Stecker*	1	•
3	Bedienungsanleitung	1	•
4	6er Dübel und Schrauben	4	•
5	2 m Dosierschlauch PVDF	1	•
	2 m Saugschlauch PVC	1	•
	2 m Entlüftungsschlauch 4x6 mm, PVC	1	•
	2 m Entlüftungsschlauch PE bei Typ AMSA.....	1	•
6	2 m "INPUT" - Anschlusskabel mit BNC-Stecker und offenen Kabelenden	1	•

* Bei Bestellung einer LASP-Sauglanze ist das Axial-Fußventil im Lieferumfang nicht enthalten.

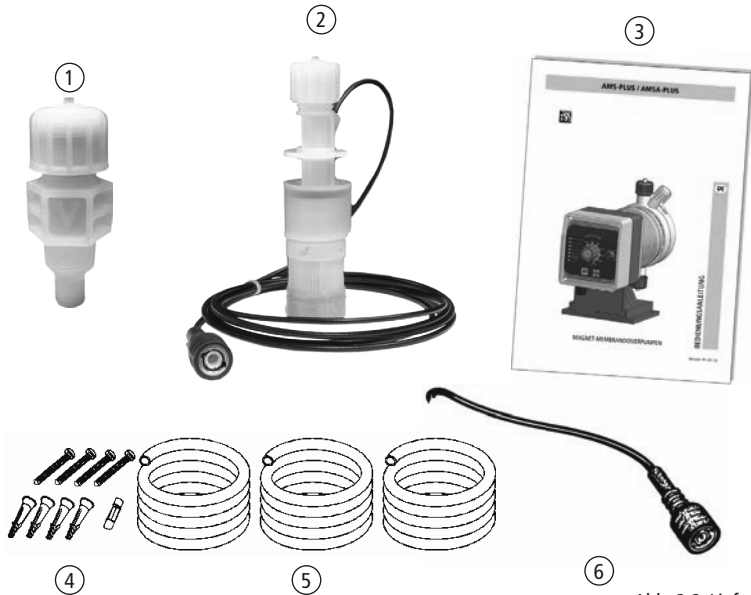

Hinweis:

**Bewahren Sie die Verpackung auf.
Sie kann für einen evtl. Transport der Pumpe wieder verwendet werden.**

2.4 Beschreibung



Abb. 2.3 Beschreibung der Pumpe

3. HYDRAULISCHE INSTALLATION

3.1 Vorbereitung der Installation

Die Installation und Inbetriebnahme der Dosierpumpe erfolgt in vier Schritten.

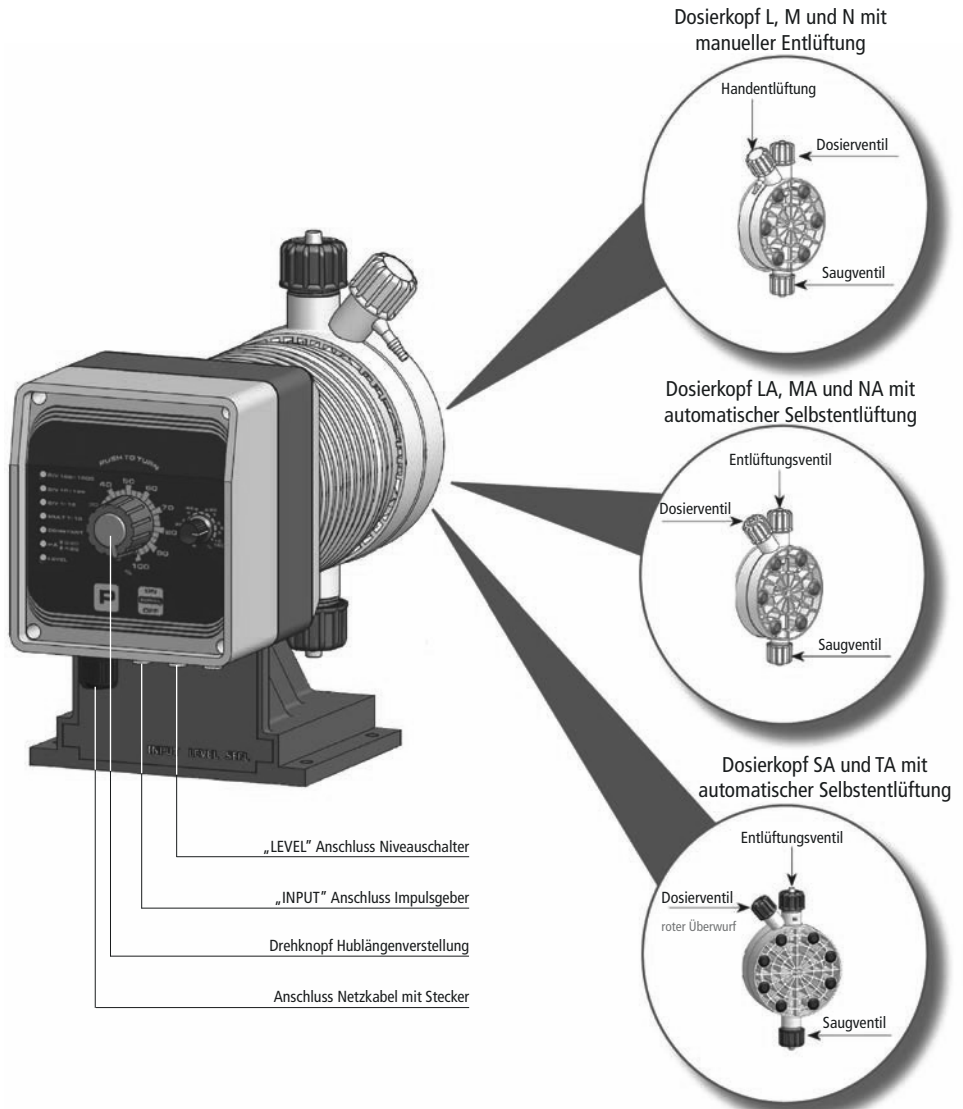
1. Montage
2. Installation der hydraulischen Komponenten (Schläuche, Fußventil, Impfventil)
3. Elektrische Installation (Anschluss Spannungsversorgung, Leermelder, externe Ansteuerung)
4. Programmierung und Konfiguration
5. Inbetriebnahme

Bevor Sie mit der Installation beginnen, vergewissern Sie sich, dass alle für die Sicherheit der Bedienperson erforderlichen Sicherheitsmaßnahmen getroffen wurden.



Warnung:

Schutzkleidung:

Tragen Sie beim Umgang mit Chemikalien **IMMER** geeignete Schutzkleidung (z.B. Handschuhe, Schutzbrille, Schürze, Gummistiefel etc.). Weitere Informationen dazu finden Sie in den Sicherheitsdatenblättern der zu dosierenden Chemikalien.

Montageort:

- Montieren Sie die Pumpe senkrecht an eine ebene Wand.
- Der Montageort sollte trocken und gut belüftet sein.
- Achten Sie darauf, dass die Dosierpumpe von allen Seiten bequem zugänglich ist!
- Wasserspritzer und direkte Sonneneinstrahlung sind zu vermeiden!

Schläuche und Ventile:

- Die Saug- und Druckventile müssen sich immer in vertikaler Position befinden!
- Drehen Sie sämtliche Schlauchanschlüsse nur von Hand fest und verwenden Sie keine zusätzlichen Hilfsmittel!
- Der Dosierschlauch muss so fest verlegt sein, dass er sich durch die von den Dosierimpulsen möglicherweise verursachten Druckschläge nicht übermäßig bewegen kann (bzw. durch Reibung an einer Wand etc. beschädigt wird).
- Der Saugschlauch ist möglichst kurz und in vertikaler Position zu installieren, um eine eventuelle Blasenbildung zu verhindern!
- Verwenden Sie nur Schläuche, die für das verwendete Dosiermittel geeignet sind (siehe auch die Tabelle zur chemischen Beständigkeit im Anhang)! Sollte das Produkt in der Tabelle nicht aufgeführt sein, wenden Sie sich an den Chemikalienlieferanten!

3.2 Installation

Dosierpumpe „AMS-PLUS“ mit Handentlüftung



Abb. 3.1 Installation AMS-PLUS



Hinweis:

Die Dosierpumpe ist an einer senkrechten, stabilen Wand zu montieren.
Die Montagehöhe (ab Boden des Dosiermittelbehälters) sollte maximal 1,5 m betragen.

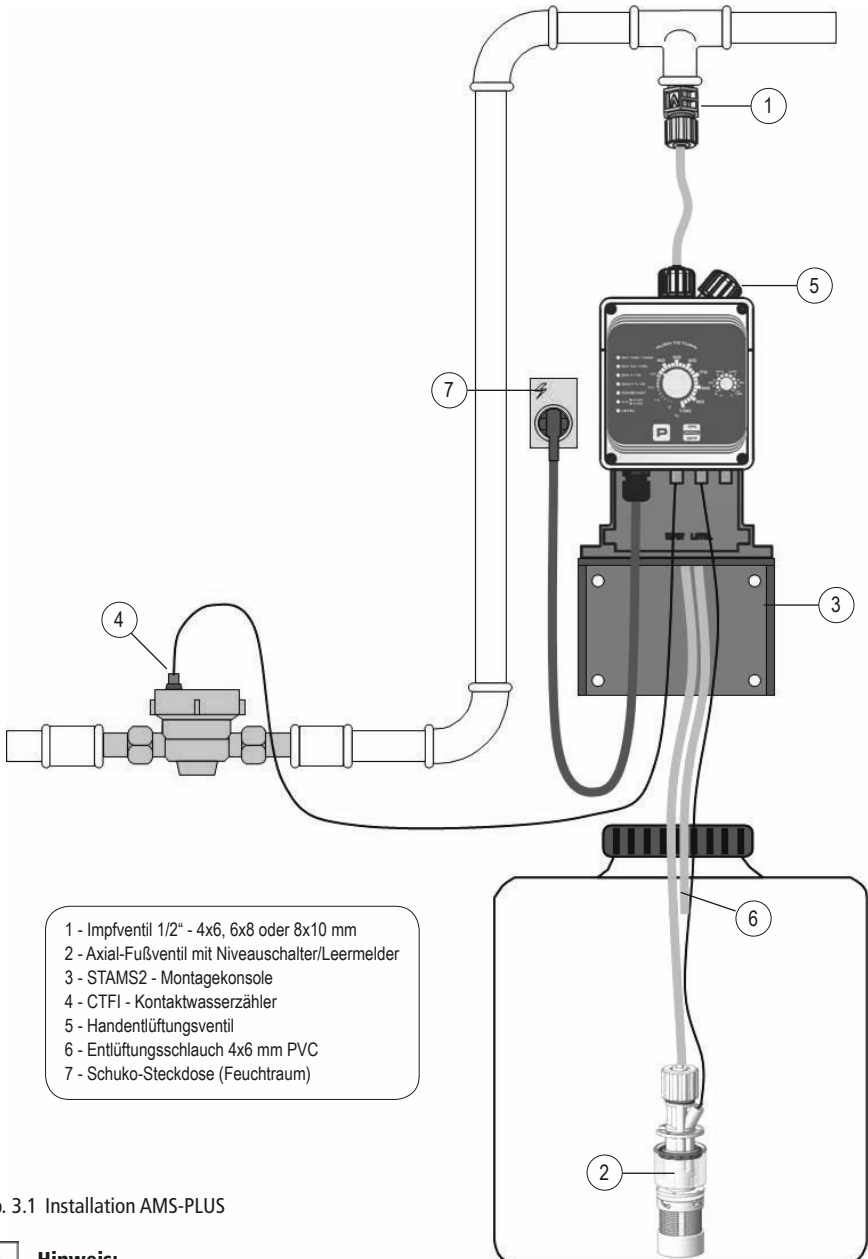
**Dosierpumpe „AMSA-PLUS“
mit automatischer Selbstentlüftung**

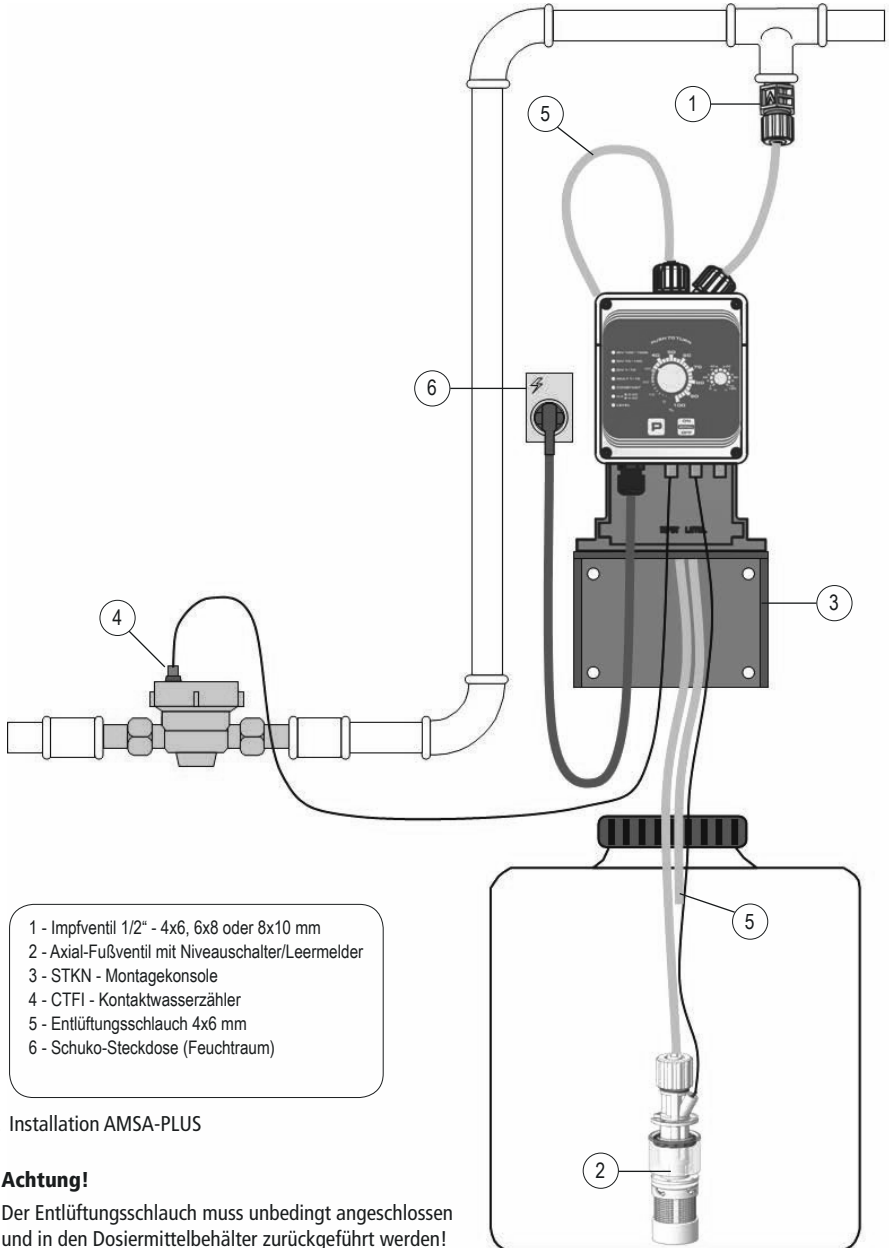

- 1 - Impfventil 1/2" - 4x6, 6x8 oder 8x10 mm
- 2 - Axial-Fußventil mit Niveauschalter/Leermelder
- 3 - STKN - Montagekonsole
- 4 - CTFI - Kontaktwasserzähler
- 5 - Entlüftungsschlauch 4x6 mm
- 6 - Schuko-Steckdose (Feuchtraum)

Abb. 3.2 Installation AMSA-PLUS



Achtung!

Der Entlüftungsschlauch muss unbedingt angeschlossen und in den Dosiermittelbehälter zurückgeführt werden!



Hinweis:

Die Dosierpumpe ist an einer senkrechten, stabilen Wand zu montieren.
Die Montagehöhe (ab Boden des Dosiermittelbehälters) sollte maximal 1,5 m betragen.

3.3 Schlauchanschluss allgemein

- Drehen Sie die Überwurfmutter des Schlauchanschlusses ganz ab und entnehmen Sie die zum Anschließen des Schlauchs notwendigen Teile:
 - Verschraubung
 - Klemmring
 - Schlauchnippel.
- Schieben Sie den Schlauch durch die Überwurfmutter und den Klemmring auf den Schlauchnippel, wie in der Abb. 3.3 gezeigt. Achten Sie darauf, dass der Schlauch bis zum Anschlag auf den Schlauchnippel geschoben ist.
- Drücken Sie nun den Schlauchnippel mit dem Schlauch auf den O-Ring des Anschlussgewinde und drehen Sie die Überwurfmutter handfest an. **Verwenden Sie dazu kein Werkzeug!**
Dadurch dass der Klemmring den Schlauch gegen den Konus des Schlauchnippels quetscht, bildet der Schlauch zwischen dem Klemmring und der Dichtfläche des Schlauchnippels eine Wulst (siehe Abb. 3.4). Diese Wulst sorgt dafür, dass der Schlauch fest sitzt und sich aus der Verbindung nicht mehr herausdrücken kann.
- Schließen Sie alle anderen Schläuche in gleicher Weise an.



Abb. 3.3 Schlauchanschluss



Abb. 3.4 Montage PVDF-Schlauch

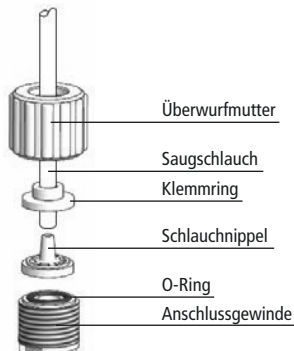

Hinweis zur Montage von PVDF-Dosierschläuchen:

- Wärmen Sie das Schlauchende mit einem Heißluftfön leicht an, um den Schlauch ein wenig flexibler zu machen.
- Drücken Sie dann den Schlauchnippel soweit in den Schlauch hinein, bis der Konus vollständig im Schlauch steckt.
- Schieben Sie den Klemmring zusammen mit der Überwurfmutter in Richtung Schlauchnippel und schrauben Sie die Überwurfmutter dann sofort auf dem Anschlussgewinde fest.
- Schrauben Sie die Überwurfmutter nach 2-3 Minuten noch einmal ab und vergewissern Sie sich, dass der Schlauch eine Wulst zwischen Schlauchnippel und Klemmring gebildet hat (siehe Abb. 3.4).

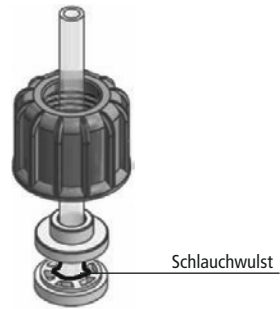
Damit ist eine feste und sichere Anschlussverbindung hergestellt.

3.4 Montage Impfventil

Das Impfventil verfügt über ein federbelastetes Rückschlagventil mit einem Öffnungsdruck von 0,3 bar (andere Öffnungsdrücke auf Anfrage).

- Installieren Sie das Impfventil möglichst in senkrechter Lage von oben oder unten in die Systemleitung. Bei einer waagerechten Montage besteht u.U. die Möglichkeit - besonders bei geringen Systemdrücken - dass das Ventil nicht vollständig dicht schließt.



Abb. 3.5 Montage Impfventil

- Schließen Sie den Druck-/Dosierschlauch - wie in Abbildung 3.4 dargestellt - an das Impfventil an. Achten Sie darauf, daß der Schlauch frei montiert und nicht geknickt ist und nirgendwo scheuern kann.



Achtung!

Verwenden Sie bei einer Dosierung in ein druckloses System (< 0,5 bar) - oder wenn die Impfstelle unterhalb der Dosierpumpe installiert ist - zur Sicherstellung eines genügenden Gegendruckes ein „MFK“ - Multifunktionsventil (Abb. 3.6)!



Abb. 3.6 "MFK" - Multifunktionsventil

3.5 Montage Axial-Fußfilter mit Niveauschalter

Im Lieferumfang der Pumpe ist ein Axial-Fußfilter mit Niveauschalter/Leermelder enthalten, wenn die Option LASP - Sauglanze nicht bestellt wurde.

Der Niveauschalter/Leermelder ist demontierbar und besteht aus vier Komponenten:

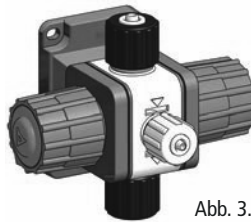
- Unterer Klemmring
- Schwimmer mit integriertem Magnetring
- Kontaktschalter mit Anschlusskabel
- Oberer Klemmring

Montage des Niveauschalters (Demontage in umgekehrter Reihenfolge):

- 1) Schieben Sie den unteren Klemmring in die Nut oberhalb des Fußfilters.
- 2) Schieben Sie dann den Schwimmer über den Schaft.
- 3) Stecken Sie die Kontaktschalter in die dafür vorgesehene, senkrechte Nut und drücken Sie ihn nach unten, bis ein „Klicken“ das Einrasten des Schalters anzeigt.
- 4) Schieben Sie nun den oberen Klemmring in die obere Nut des Fußfilters.
- 5) Montieren Sie abschließend den Saugschlauch - wie in Abbildung 3.4 und 3.4 dargestellt.



Abb. 3.7 Axial-Fußfilter

- Schließen Sie den BNC-Stecker des Leermelders an den Anschluß „LEVEL“ der Dosierpumpe an.
- Stellen Sie den Axial-Fußfilter auf den Boden des Dosiermittelbehälters.

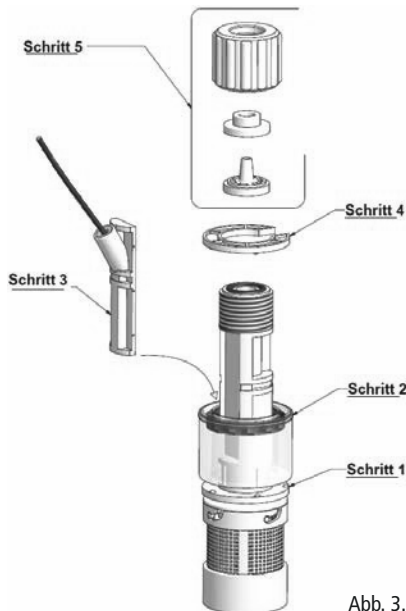

Warnung:

Ist der Behälter mit einem Rührwerk ausgerüstet, dann ist der Axial-Fußfilter nicht verwendbar, da er sich mit dem Saugschlauch um die Rührwerkswelle wickeln könnte. Verwenden Sie in diesem Fall eine sog. „LASP“-Sauglanze!

3.6 Montage Dosier- und Entlüftungsschlauch



Abb. 3.8 Dosierköpfe

- Schließen Sie den Druck-/Dosierschlauch und den Entlüftungsschlauch - wie in Abbildung 3.8 dargestellt - an den Dosierkopf an. Achten Sie darauf, daß der Dosierschlauch knickfrei montiert ist und sich nirgendwo scheuern kann.
- Führen Sie das andere Ende des Entlüftungsschlauches in den Dosierbehälter zurück, damit die bei der Entlüftung entweichende Flüssigkeit in den Behälter zurücklaufen kann.

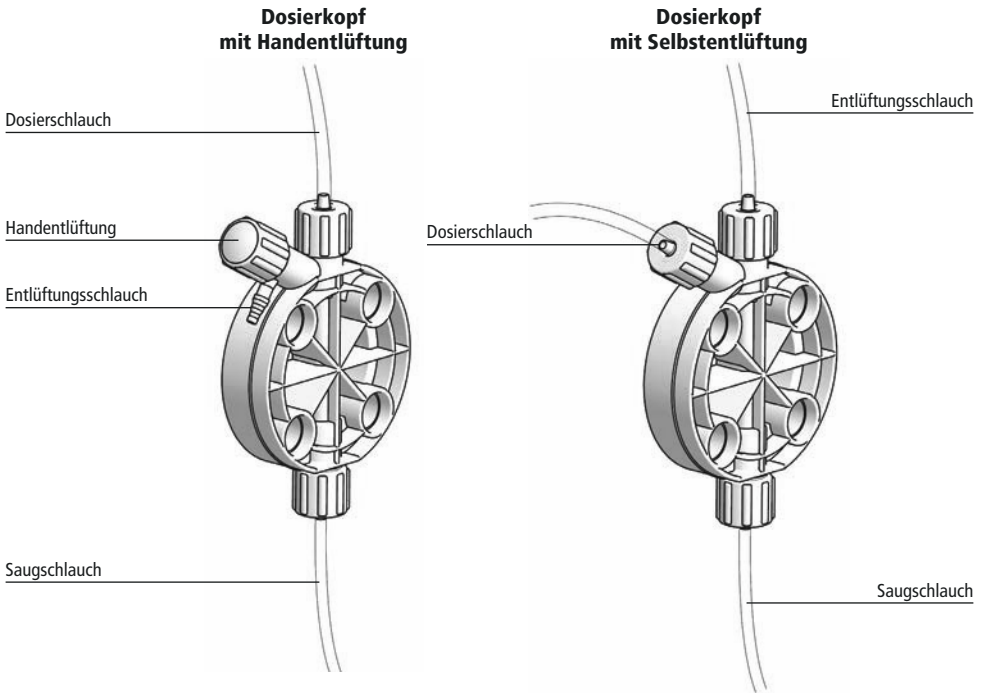

Hinweis:

Bei der Dosierung von ausgasenden Medien (z.B. Wasserstoffperoxid, Ammoniak, Natriumhypochlorit etc.) ist die Verwendung einer Pumpe mit selbstentlüftendem Dosierkopf zu empfehlen.



Achtung!

Bei einem selbstentlüftendem Dosierkopf muss der Entlüftungsschlauch in den Dosierbehälter zurückgeführt werden!



Hinweis:

Bei Pumpen mit Selbstentlüftung muss bei einer Kalibrierung der Entlüftungsschlauch in den graduierten Becher zurückgeführt werden, um die tatsächliche Dosiermenge zu ermitteln.

4. ELEKTRISCHE INSTALLATION

4.1 Vorbereitung der Installation



Achtung:!

Die elektrischen Anschlüsse der Dosierpumpe dürfen nur von entsprechend ausgebildetem Fachpersonal vorgenommen werden!

Vor dem Anschließen der Dosierpumpe sind folgende Punkte zu beachten:

- Vergewissern Sie sich, dass die Anschlusswerte auf dem Typenschild der Dosierpumpe mit den Werten des Versorgungsnetzes übereinstimmen. Das Typenschild befindet sich seitlich an der Dosierpumpe.
- Die Dosierpumpe darf nur an ein Netz angeschlossen werden, dass über eine ordnungsgemäße Erdung, sowie einen FI-Schutzschalter mit hoher Empfindlichkeit (0,03A) verfügt.
- Um die Elektronik der Dosierpumpe nicht zu beschädigen, darf sie niemals direkt parallel zu induktiven Lasten (z.B. Motoren, Magnetventilen etc.) angeschlossen werden. In diesem Fall muss stets ein Hilfsrelais zwischengeschaltet sein. Siehe Abbildung (4.1).

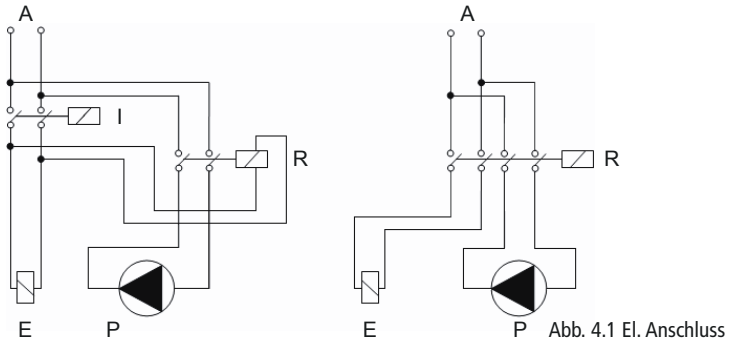

- A - Spannungsversorgung
- P - Dosierpumpe
- R - Relais
- I - Motorschutz oder Sicherungsautomat
- E - Magnetventil oder induktive Last

Die Elektronik der Dosierpumpe verfügt außerdem über einen zusätzlichen Schutz gegen Überspannung (275V/50 Hz - 150V/60 Hz), sowie gegen Netzstörungen bis zu 4 kV während einer Dauer von ca. 50 µsec, mit einem Spitzenverlauf wie in der Abbildung (10) dargestellt:



Abb. 4.2 Spannungsspitzen

4.2 Installation

Nachdem Sie die vorab genannten Punkte überprüft haben, schließen Sie die Pumpe wie folgt an:

- Schließen Sie das Kabel des Niveauschalters (Leermelder) vom Axial-Fußfilter oder - je nach Bestellung - von der „LASP“ - Sauglanze an die BNC-Buchse mit der Bezeichnung „LEVEL“ an.
- Schließen Sie den BNC-Stecker des externen Signals (z.B. des „CTFI“ - Kontaktwasserzählers) an die BNC-Buchse mit der Bezeichnung „INPUT“ an.

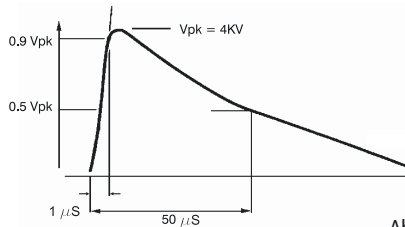

Abb. 4.3 BNC- Anschlüsse

4.3 Option: „STAND-BY“ und „LEVEL-ALARM“

- Mit einem externen, potentialfreien Kontakt können Sie die Pumpe über den „STAND-BY“ - Kontakt anhalten und wieder starten.
- Stör- und Fehlermeldungen können über das potentialfreie „ALARM“ - Ausgangsrelais als Sammelmeldung abgegriffen werden.

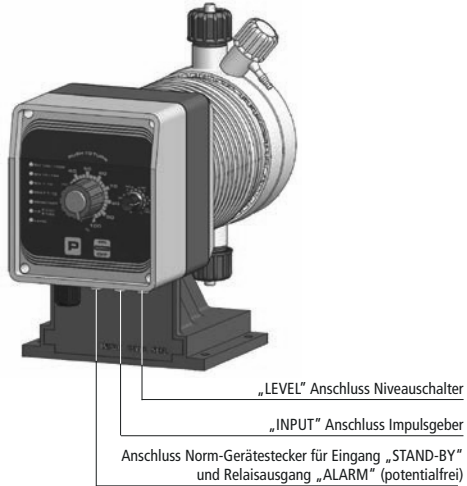

Abb. 4.4 El. Option

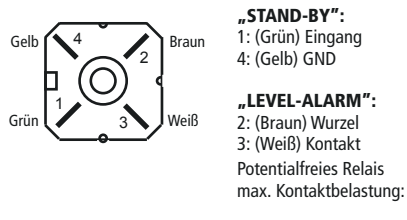

Hinweis:

- Das Signal „ALARM“ ist nicht abgesichert.
- Das Signal „STAND-BY“ hat bei der Aktivierung / Deaktivierung der Dosierpumpe Priorität.

5. INBETRIEBNAHME

5.1 Vorbereitung zur Inbetriebnahme



Warnung:

Schutzkleidung:

Tragen Sie beim Umgang mit Chemikalien **IMMER** geeignete Schutzkleidung (z.B. Handschuhe, Schutzbrille, Schürze, Gummistiefel etc.). Weitere Informationen dazu finden Sie in den Sicherheitsdatenblättern der zu dosierenden Chemikalien.

- Überprüfen Sie die Schlauchanschlüsse am Dosierkopf und dem Impfventil auf korrekte Montage und festen Sitz.
- Stecken Sie das Axial-Fußventil (oder die LASP-Sauglanze) in den Behälter mit dem Dosiermedium.
- Öffnen Sie die Entlüftungsschraube am Dosierkopf (bei Pumpen mit manueller Entlüftung).



Achtung!

Drehen Sie die Entlüftungsschraube nicht vollständig heraus!

5.2 Inbetriebnahme und Dosierkopf entlüften

- Stecken Sie den Netzstecker in die Steckdose.
- Stellen Sie den Betriebsmodus auf „CONSTANT“ (siehe auch Abschnitt 6.4 und 6.5).
- Drehen Sie die Hublängenverstellung DK1 (siehe Abb. 6.1) bei laufender Pumpe auf 100%.



Achtung!

Erst Drücken dann Drehen!

- Schließen Sie die Entlüftungsschraube bei laufender Pumpe, wenn das Dosiermedium blasenfrei durch den Entlüftungsschlauch in den Dosierbehälter zurückläuft.



Hinweis/Tipp:

Hat das Dosiermedium eine erhöhte Viskosität, oder ist die Pumpe zunächst nicht in der Lage, es aus dem Dosierbehälter hoch zu saugen, dann verwenden Sie eine Spritze als Saugunterstützung:

- Schließen Sie eine leere Spritze (z.B. 50 - 100 ml) mit einem Stück PVC-Schlauch an den Stutzen des Entlüftungsschlauches an.
- Ziehen Sie die Spritze bei laufender Pumpe langsam auf, bis das Dosiermedium blasenfrei in den Verbindungsschlauch läuft.
- Schließen Sie die Entlüftungsschraube bei laufender Pumpe.
- Entleeren Sie die Spritze in den Dosierbehälter und stecken Sie den Entlüftungsschlauch wieder auf den Stutzen am Dosierkopf.
- Stellen Sie nun den Betriebsmodus und die Dosierleistung gemäß Ihren Anforderungen ein.

6. BEDIENUNG

6.1 Beschreibung des Bedienpanels

Drehknopf (DK 1) zur Hublängenverstellung.
Erst Drücken, dann Drehen!

Grüne LED's zur Anzeige des eingestellten Modus für Pulsteiler oder Multiplikator

Gelbe LED zur Anzeige für Dauerbetrieb

LED zur Anzeige des eingestellten Analogsignals:
Gelb = $0 \div 20$ mA
Grün = $4 \div 20$ mA

Rote LED für Leermeldung

Taste zum Öffnen und Schließen des Programmenüs, sowie zum Speichern des Betriebsmodus



Drehknopf (DK 2) zur Feinjustierung des gewählten Betriebsmodus:
Gelb = $0 \div 100\%$
Grau = $N 1 \div 10$

Taste zum Ein- und Ausschalten der Pumpe und zur Auswahl des Betriebsmodus

Abb. 6.1 Bedienpanel

6.2 Beschreibung der LED-Funktionen



Tab. 6.1 Funktion der LED's

LED	Ursache	Aktion
„LEVEL = Dauerrot	Dosierbehälter leer	Dosierbehälter auffüllen
„mA“ = Grün	Betriebsmodus $4 \div 20$ mA	
„mA“ = Gelb	Betriebsmodus $0 \div 20$ mA	
1 x Blinken alle 2 Sekunden	Pumpe ist im „OFF“-Modus	Drücken Sie die < ON > - Taste, um die Pumpe zu aktivieren
Blinken 1 x pro Sekunde	Pumpe befindet sich im Programmiermodus	Drücken Sie die < P > - Taste, um den Programmiermodus zu beenden
Blinken 2 x pro Sekunde	Netzspannung zu niedrig (siehe Typenschild)	Prüfen Sie die Spannungsversorgung. Ziehen Sie den Netzstecker und stecken Sie ihn nach ca. 3-5 Sekunden wieder ein
Blinken 3 x pro Sekunde	Netzspannung zu hoch (siehe Typenschild)	Prüfen Sie die Spannungsversorgung. Ziehen Sie den Netzstecker und stecken Sie ihn nach ca. 3-5 Sekunden wieder ein

6.3 Pumpe ein- oder ausschalten



- Stecken Sie den Netzstecker ein.
Die LED des zuletzt aktiven Betriebsmodus leuchtet auf.
- Blinkt die LED 1 x alle 2 Sekunden, dann befindet sich die Pumpe im „OFF“-Modus.
Drücken Sie < ON >, um die Pumpe zu aktivieren. Die LED leuchtet dann konstant.
- Leuchtet die LED konstant, dann ist die Pumpe betriebsbereit.
Drücken Sie < OFF >, um die Pumpe zu deaktivieren ohne die Spannungsversorgung zu unterbrechen. Die LED blinkt 1 x alle 2 Sekunden.

6.4 Betriebsmodus einstellen



Ca. 4 Sekunden drücken.
Alle LED's blinken 3 x pro Sekunde im Intervall



Erneut drücken



Betriebsmodus auswählen



Ausgewählten Betriebsmodus mit < P > bestätigen.
Die LED leuchtet konstant Grün



Hinweis:

Wird im Programmiermodus für 30 Sekunden keine Taste gedrückt, springt das Programm selbsttätig in den zuletzt aktiven Betriebsmodus zurück.

6.5 Betriebsmodi

Tab. 6.2 Übersicht Betriebsmodi

Modus/LED	Funktion
CONSTANT	Dauerbetrieb mit 1 ÷ 180 Dosierhüben pro Minute
CONSTANT/DIV 1 ÷ 10	Dauerbetrieb mit 1 ÷ 18 Dosierhüben pro Minute
DIV 1 ÷ 10	Über den Anschluss „INPUT“ kommende Impulse werden mit dem Faktor $N = 1 \div 10$ (einstellbar mit DK 2, graue Skala) dividiert
DIV 10 ÷ 100	Über den Anschluss „INPUT“ kommende Impulse werden mit dem Faktor 10 ÷ 100 dividiert. Mit DK 2 (graue Skala $N = 1 \div 10$) kann der Faktor proportional eingestellt werden: $N1 = /10$ bis $N10 = /100$
DIV 100 ÷ 1000	Über den Anschluss „INPUT“ kommende Impulse werden mit dem Faktor 100 ÷ 1000 dividiert. Mit DK 2 (graue Skala $N = 1 \div 10$) kann der Faktor proportional eingestellt werden: $N1 = /100$ bis $N10 = /1000$
MULT 1 ÷ 10	Über den Anschluss „INPUT“ kommende Impulse werden mit dem Faktor $N = 1 \div 10$ (einstellbar mit DK 2, graue Skala) multipliziert
mA	Ein über den Anschluss „INPUT“ kommendes Analogsignal (0/4 ÷ 20 mA) erzeugt entsprechend dem Faktor $N = 1 \div 10$ (einstellbar mit DK 2, graue Skala) Dosierhübe.

CONSTANT

Dauerbetrieb:

Die Pumpe dosiert mit einer konstanten Dosierfrequenz.

Einstellen der Dosierleistung:

- DK 1 zur Einstellung der Hublänge und damit der Dosiermenge in ml/Hub.
- DK 2 (gelbe %-Skala) zur Einstellung der Hubfrequenz 1÷180 Hübe/min.

Beispiel 1:

Eine AMS-PLUS 0720 soll kontinuierlich 18 l/h bei einem Gegendruck von 5 bar dosieren.

- Ermitteln Sie im Abschnitt „Leistungskurven“ die Dosierleistung bei 5 bar Gegendruck = ca. 24 l/h.
- Einstellung der Dosierleistung über die Hublänge = ml/Hub:
 $18 \text{ l/h} \times 100\% / 24 \text{ l/h} = 75\%$
 - Stellen Sie DK 1 bei laufender Pumpe auf 75%. **(Erst Drücken, dann Drehen!)**

Beispiel 2:

Eine AMS-PLUS 0720 soll kontinuierlich 7 l/h bei einem Gegendruck von 5 bar dosieren.

- Ermitteln Sie im Abschnitt „Leistungskurven“ die Dosierleistung bei 5 bar Gegendruck = ca. 24 l/h.
- Einstellung der Dosierleistung über die Hublänge = ml/Hub:
 $7 \text{ l/h} \times 100\% / 24 \text{ l/h} = 29\%$

Da die Dosiergenauigkeit bei einer Hublänge <30% ungenau wird, empfiehlt es sich die Hublänge zu erhöhen und dafür die Hubfrequenz zu reduzieren:

- Stellen Sie DK 1 bei laufender Pumpe auf 60%. **(Erst Drücken, dann Drehen!)**
- Stellen Sie DK 2 auf 100% / $(60\%/29\%) = 48\%$

CONSTANT/ DIV 1÷10

Dauerbetrieb mit reduzierter Dosierfrequenz:

Die Pumpe dosiert mit einer konstanten, aber reduzierten Dosierfrequenz.

Einstellen der Dosierleistung:

- Betriebsmodus „CONSTANT/DIV 1÷10“ einstellen. Die LED's „CONSTANT“ und „DIV 1÷10“ müssen leuchten.
- DK 1 zur Einstellung der Hublänge und damit der Dosiermenge in ml/Hub.
- DK 2 (gelbe %-Skala) zur Einstellung der Hubfrequenz 1÷18 Hübe/min.

Beispiel:

Eine AMS-PLUS 0720 soll kontinuierlich Flockungshilfsmittel in einer Menge von 1,6 l/h bei einem Gegendruck von 5 bar dosieren.

- Ermitteln Sie im Abschnitt „Leistungskurven“ die Dosierleistung bei 5 bar Gegendruck = ca. 24 l/h, d.h. im Modus „CONSTANT/DIV 1÷10“ = ca. 2,4 l/h
- Einstellung der Dosierleistung über die Hublänge = ml/Hub:
 $1,6 \text{ l/h} \times 100\% / 2,4 \text{ l/h} = 67\%$
 - Stellen Sie DK 1 bei laufender Pumpe auf 67%. **(Erst Drücken, dann Drehen!)**

DIV 1÷10
DIV 10÷100
DIV 100÷1000

Impulsteiler:

Über den Anschluss „INPUT“ kommende Impulse (z.B. von einem Kontaktwasserzähler) werden mit dem Faktor N dividiert und bestimmen so die Hubfrequenz und damit die Dosierleistung der Pumpe proportional zur Durchflussmenge des Wasserzählers.

Dieser Betriebsmodus wird verwendet, wenn bei vorhandenem externen Signal, welches eine hohe Impulszahl liefert (z.B. ein kleiner Kontaktwasserzähler mit ≤ 1 Liter pro Impuls), die Division dieser Impulszahl erforderlich ist, um die korrekte Dosierung proportional zur Durchflussmenge des Wasserzählers zu gewährleisten.

Einstellen der Dosierleistung:

- Tasten < P > und < SCROLL > zur Einstellung des Divisionsbereichs
- DK 2 (graue N-Skala) zur Feinjustierung des Divisionsfaktors (N)
- DK 1 zur Einstellung der Hublänge und damit der Dosiermenge in ml/Hub.

Beispiel:

- Es ist eine Dosierpumpe Typ AMS-PLUS 1510 installiert.
- Weiterhin ist ein Kontaktwasserzähler Typ CTFI 40-1 1/2“ mit der Impulszahl 1 I/L installiert.
- Es soll ein Dosiermittel proportional in einer Konzentration von 1,5 ml/l dosiert werden.
- Der Betriebsdruck beträgt 5 bar.
- Bei einer Impulszahl = 1 [Impulse/Liter] den Betriebsmodus „DIV 1÷10“ wählen.
 - Stellen Sie DK 2 auf N = 1
- Ermitteln Sie im Abschnitt „Leistungskurven“ die Dosierleistung bei 5 bar Gegendruck = ca. 13,5 l/h = 13500 ml/h. Berechnen Sie mit diesem Wert das Hubvolumen [ml/Hub] bei 100% Hublänge:

$$\text{Hubvolumen [ml/Hub]} = \frac{\text{Dosierleistung pro Stunde}}{\text{Dosierhübe/Minute} \times 60 \text{ Minuten}} \quad \frac{[\text{ ml/h }]}{[\text{ Hübe/min }] \times [60]}$$

$$\text{ml/Hub} = \frac{13500}{120 \times 60} = 1,875 \text{ ml/Hub}$$

- Einstellung der Dosierleistung über die Hublänge [%]:

$$\text{Hublänge [%]} = \frac{\text{Dosierkonzentration pro Liter} \times 100}{\text{Hubvolumen}} \quad \frac{[\text{ ml/l }] \times [\%]}{[\text{ ml/Hub }]}$$

$$\text{Hublänge} = \frac{1,5 \times 100}{1,875} = 80 \%$$

- Stellen Sie DK 1 bei laufender Pumpe auf 80%. **(Erst Drücken, dann Drehen!)**

Impulsmultiplikator

Über den Anschluss „INPUT“ kommende Impulse (z.B. von einem Kontaktwasserzähler) werden mit dem Faktor N multipliziert und bestimmen so die Hubfrequenz und damit die Dosierleistung der Pumpe proportional zur Durchflussmenge des Wasserzählers.

Dieser Betriebsmodus wird verwendet, wenn bei vorhandenem externen Signal, welches eine niedrige Impulszahl liefert (z.B. ein großer Kontaktwasserzähler mit > 1 Liter pro Impuls), die Multiplikation dieser Impulszahl erforderlich ist, um die korrekte Dosierung proportional zur Durchflussmenge des Wasserzählers zu gewährleisten.

Einstellen der Dosierleistung:

- Tasten < P > und < SCROLL > zur Einstellung des Betriebsmodus „Multiplikation“
- DK 2 (graue N-Skala) zur Feinjustierung des Multiplikators (N)
- DK 1 zur Einstellung der Hublänge und damit der Dosiermenge in ml/Hub.

Beispiel:

- Es ist eine Dosierpumpe Typ 1510 1005 installiert.
- Weiterhin ist ein Kontaktwasserzähler Typ CTFI 50-2“ mit der Impulszahl 4 l/10 L = 2,5 L/Imp. installiert.
- Es soll ein Dosiermittel proportional in einer Konzentration von 1,8 ml/l dosiert werden.
- Der Betriebsdruck beträgt 5 bar.
- Ermitteln Sie im Abschnitt „Leistungskurven“ die Dosierleistung bei 5 bar Gegendruck = ca. 13,5 l/h = 13500 ml/h. Berechnen Sie mit diesem Wert das Hubvolumen [ml/Hub] bei 100% Hublänge:

$$\text{max. Hubvolumen [ml/Hub]} = \frac{\text{Dosierleistung pro Stunde [ml/h]}}{\text{Dosierhübe/Minute x 60 Minuten [Hübe/min] x [60]}}$$

$$\text{ml/Hub} = \frac{13500}{120 \times 60} = 1,875 \text{ ml/Hub}$$

- Berechnen Sie damit den Multiplikator N:

$$\text{Multiplikator [N}_{\text{kal.}}] = \frac{\text{Liter/Impuls x Dosierkonzentration [l/Imp.] x [ml/l]}}{\text{Hubvolumen [ml/Hub]}}$$

$$N_{\text{kal.}} = \frac{2,5 \times 1,8}{1,875} = 2,4 \rightarrow N_{\text{tat.}} = 3 \text{ (Dosierhübe pro Kontaktimpuls).}$$

- Stellen Sie mit DK2 den Multiplikator N auf 3.

- Berechnen Sie mit diesen Werten die einzustellende Hublänge:

$$\text{Hublänge [\%]} = \frac{\text{kalk. Multiplikator x 100 [N}_{\text{kal.}}] \times [\%]}{\text{tat. Multiplikator [N}_{\text{tat.}}]}$$

$$N = \frac{2,4 \times 100}{3} = 80\%$$

- Stellen Sie DK 1 bei laufender Pumpe auf ca. 80 %. **(Erst Drücken, dann Drehen!)**



Hinweis:

Im „MULT“-Modus dosiert die Pumpe proportional zum eingehenden Impulssignal. Sobald der erste Impuls kommt, dosiert die Pumpe die vorgegebene Anzahl Dosierhübe mit max. Hubfrequenz (180 H/min.) und mißt gleichzeitig die Zeit bis zum nächsten Impulssignal.

Aus dieser Zeit berechnet die Pumpe die erforderliche (niedrigere) Impulsfrequenz, um eine optimale proportionale Dosierung zu ermöglichen.

Kommt mehr als 60 Sekunden lang kein neuer Impulskontakt (sog. Timeout), beginnt die Pumpe beim nächsten eingehenden Impuls wieder mit max. Hubfrequenz.

7. PUMPE ENTLÜFTEN



Warnung:

Schutzkleidung:

Tragen Sie beim Umgang mit Chemikalien **IMMER** geeignete Schutzkleidung (z.B. Handschuhe, Schutzbrille, Schürze, Gummistiefel etc.). Weitere Informationen dazu finden Sie in den Sicherheitsdatenblättern der zu dosierenden Chemikalien.

Pumpen ohne automatische Selbstentlüftung können über das Handentlüftungsventil am Dosierkopf manuell entlüftet werden.



Abb. 7.1 Pumpe entlüften

- Öffnen Sie das Handentlüftungsventil am Dosierkopf.



- Drücken Sie 1 x auf „ON/OFF“.
Die bisher konstant leuchtende LED für den momentan aktiven Betriebsmodus blinkt nun 1 x alle 2 Sekunden.

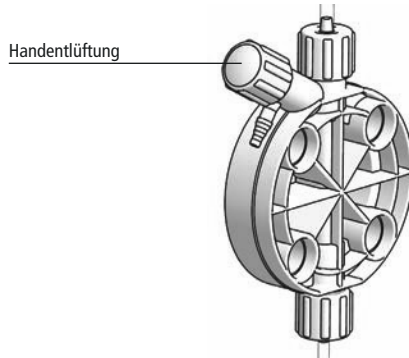

- Drücken Sie „ON/OFF“ erneut und halten Sie die Taste ca. 4 Sekunden gedrückt, bis die Pumpe anfängt zu dosieren.
Die Pumpe fördert nun **für 30 Sekunden** mit maximaler Hubfrequenz und bleibt dann stehen.



- Schließen Sie das Handentlüftungsventil bei laufender Pumpe, sobald das Dosiermedium blasenfrei aus dem Entlüftungsschlauch in den Dosierbehälter zurückläuft.
- Drücken Sie nun 1 x auf „ON/OFF“, um die Pumpe wieder in den Betriebsmodus zu stellen.
Die LED leuchtet nun wieder konstant.



Hinweise:

- Sie können die Funktion im „OFF“-Modus beliebig oft wiederholen.
- Ist die Hublängeneinstellung (siehe auch Abb. 2.3) stark reduziert (z.B. < 50%), dann stellen Sie sie während der Entlüftungsprozedur bei laufender Pumpe auf 100%.
Vergessen Sie aber nicht, die Hublängeneinstellung wieder auf die ursprüngliche Justierung (ebenfalls bei laufender Pumpe) zurückzustellen!

8. STÖRUNGSBESEITIGUNG

Tab. 8.1 Störungsbeseitigung

STÖRUNG	MÖGLICHE URSACHE	BEHEBUNG
Die Pumpe geht nicht in Betrieb. Keine LED leuchtet	<ul style="list-style-type: none"> • Die Pumpe hat keine Spannungsversorgung • Die interne Sicherung ist durchgebrannt 	<ul style="list-style-type: none"> • Stecken Sie den Netzstecker ein • Wechseln Sie ggfls. die Feinsicherung aus
Die Pumpe macht Dosierhübe (kräftiges, klackendes Geräusch), aber es wird kein Dosiermedium gefördert	<ul style="list-style-type: none"> • Im Dosierkopf und/oder im Saugschlauch befindet sich kein Dosiermedium • Es bilden sich immer wieder Gas-/Luftblasen (z.B. bei Flüssigchlor, Aktivsauerstoff, Salzsäure etc.) im Saugschlauch 	<ul style="list-style-type: none"> • Prüfen Sie, ob die Schlauchverschraubung der Saugleitung fest angezogen und dicht ist. Entlüften Sie die Pumpe. • Prüfen Sie das Axial-Fußventil. Evtl. ist es verstopft. Reinigen Sie es ggfls. • Tauschen Sie den Dosierkopf gegen einen Kopf mit automatischer Selbstentlüftungsfunktion
Die Pumpe macht Dosierhübe (gedämpftes, klackendes Geräusch), aber es wird kein Dosiermedium gefördert	<ul style="list-style-type: none"> • Es haben sich u.U. Ablagerungen/Kristalle in den Saug-/Druckventilen im Dosierkopf, oder evtl. im Impfventil gebildet (z.B. bei Natronlauge, Flüssigchlor etc.). Dadurch schließen die Ventilkugeln nicht mehr korrekt 	<ul style="list-style-type: none"> • Reinigen Sie die Ventile und dosieren Sie 2-3 Liter warmes Wasser, um den Dosierkopf durchzuspülen • Ersetzen Sie ggfls. die Ventile
Zwischen Dosierkopf und Pumpengehäuse tritt Dosiermedium aus	<ul style="list-style-type: none"> • Die Dosierkopfschrauben haben sich u.U. leicht gelöst • Die Dosierkopfschrauben sind fest angezogen 	<ul style="list-style-type: none"> • Entfernen Sie die vier Abdeckkappen der Dosierkopfschrauben und ziehen Sie die Schrauben vorsichtig handfest nach • Schrauben Sie die vier Dosierkopfschrauben los und ziehen Sie den Dosierkopf von der Pumpe ab. Prüfen Sie den Zustand des O-Rings im Dosierkopf auf Risse, Aufquellung, oder schmierige Beläge/Auflösung. Zeigt sich eines dieser Symptome, dann erkundigen Sie sich bei dem Hersteller des Dosiermittels nach beständigen Dichtungsmaterialien. Tauschen Sie ggfls. den Dosierkopf, das Axial-Fußventil und das Impfventil aus • Prüfen Sie die Dosiermembrane auf Risse. Tauschen Sie eine beschädigte Membrane aus • Drücken Sie die Abdeckkappen wieder auf
Es fließt Wasser durch den angeschlossenen Kontaktwasserzähler, die Pumpe ist im Betriebsmodus, aber sie dosiert nicht.	<ul style="list-style-type: none"> • Kabelbruch im Anschlußkabel, oder defekter Impulsgeber • Das Wasserzählerglas hat sich verschoben, so daß der Kontaktschalter evtl. nicht mehr über dem Impulsgebermagnet steht. 	<ul style="list-style-type: none"> • Tauschen Sie das Wasserzählerglas mit dem Anschlußkabel aus • Schrauben Sie die Überwurfmutter des Wasserzählerglases leicht auf und richten Sie das Glas neu aus. Ziehen Sie die Überwurfmutter <u>vorsichtig</u> wieder fest.

9. WARTUNG



Warnung:

Schutzkleidung:

Tragen Sie beim Umgang mit Chemikalien **IMMER** geeignete Schutzkleidung (z.B. Handschuhe, Schutzbrille, Schürze, Gummistiefel etc.). Weitere Informationen dazu finden Sie in den Sicherheitsdatenblättern der zu dosierenden Chemikalien.



Achtung!

- Eine regelmäßige Überprüfung der Dichtheit aller hydraulischen Komponenten trägt - insbesondere bei der Verwendung aggressiver und/oder korrosiver, sowie „rauchender“ Dosiermedien (wie z.B. Salzsäure etc.) - wesentlich zur Erhaltung der Pumpenfunktion bei!
- Sämtliche Wartungs- und Servicearbeiten dürfen ausschließlich nur von eingewiesenem und qualifiziertem Fachpersonal durchgeführt werden!
- Verwenden Sie für den Austausch von Verschleiß- oder Reparaturteilen ausschließlich Originalersatzteile!
- Sollte es erforderlich sein, daß eine Pumpe zur Reparatur zum Hersteller geschickt werden muß, dann ist der Dosierkopf und alle hydraulischen Teile vorher vollständig zu entleeren und die Pumpe in der Originalverpackung zu verschicken.

Den Lieferpapieren ist auf jeden Fall ein Sicherheitsdatenblatt des verwendeten Dosiermittels beizulegen.

Einsendungen ohne Sicherheitsdatenblatt werden - gemäß den EU-Sicherheitsrichtlinien - ungeöffnet an den Absender zurückgeschickt!

9.1 Wartungsintervalle

Die Zeitspanne zwischen zwei Wartungen hängt von den örtlichen Einsatzbedingungen der Pumpe, wie z.B. der Art des Dosiermediums und der täglichen Laufzeit ab. Als unverbindliche Empfehlung können folgende Intervalle angenommen werden:

- Bis zu 10% der max. Laufzeit pro Tag: 1 x monatlich
- Bis zu 30% der max. Laufzeit pro Tag: 1 x wöchentlich
- Bis zu 50% der max. Laufzeit pro Tag: 2-3 x wöchentlich
- Mehr als 50% der max. Laufzeit pro Tag: Täglich

Empfehlung:

Bei einem Dauerlaufbetrieb mit mehr als 50% der max. Hubfrequenz ist - entsprechend den allgemein anerkannten Regeln der Technik - eine 2. Pumpe im Wechselbetrieb vorzusehen!

9.2 Wartungstätigkeiten

- Prüfen Sie alle hydraulischen Komponenten - insbesondere am Dosierkopf - auf Dichtheit.
Undichtigkeiten sind unverzüglich zu beseitigen!
- Prüfen Sie alle Schläuche auf Knick- oder Scheuerstellen. Tauschen Sie defekte Schläuche unverzüglich aus.
- Ablagerungen, Kristallisationen und Spritzer von Dosiermittel auf der Pumpe sind unverzüglich zu entfernen.
- Kondensate „rauchender“ Dosiermittel auf der Pumpe sind unverzüglich zu beseitigen.
 - Achten Sie auf eine gute Durchlüftung des Betriebsortes.
 - Verwenden Sie ggfls. geeignete Dampfschlösser für die Be- und Entlüftung der Dosiermittelbehälter.

10. TECHNISCHE DATEN

Spannungsversorgungen:	230 VAC (180-270 VAC) 115 VAC (90-135 VAC) 24 VAC (20-32 VAC) 12 VDC (10-16 VDC)
Hubfrequenz / Hübe pro Minute:	0 ÷ 120
Max. Ansaughöhe:	1,5 m
Umgebungstemperatur:	0 ÷ 45 °C (32 ÷ 113 °F)
Temperatur Dosiermittel:	0 ÷ 50 °C (32 ÷ 122 °F)
Installationsklasse:	II
Verschmutzungsstufe:	2
Geräuschklasse:	74 dBA
Temperatur Transport und Lagerung:	-10 ÷ 50°C (14 ÷ 122 °F)
IP-Schutzklasse	IP 65
Schaltleistung „Alarm“-Relais:	max. 2 A / 230 VAC, 0,5A / 24 VDC

MATERIALIEN

Gehäuse:	PP
Pumpenkopf:	PVDF, PMMA, SS
Membran:	PTFE
Kugeln:	KERAMIK, GLAS, PTFE, SS
Ventilsitz:	FPM, EPDM, PTFE
O-Ring:	FPM, EPDM, WAX, Silikon, PTFE
Saugschlauch:	PVC
Druckschlauch:	PE; PVDF
Impfventil:	PVDF (Kugeln: Keramik, Glas, PTFE, SS) (Feder HASTELLOY C276)
Niveauschalter:	PVDF
Kabel Niveauschalter:	PE
Fußventil mit Filter:	PVDF (Kugeln: Keramik, Glas, PTFE, SS)

Tab. 10.1 Dosierleistungen

Typ AMS-PLUS				Typ AMSA-PLUS (mit Selbstentlüftung)			
	max. l/h	ml pro Impuls*	max. Druck bar		max. l/h	ml pro Impuls*	max. Druck bar
2505	5	0.7	25	253.2	3.2	0.44	25
1510	10	1.4	15	1506	6	0.83	15
1015	15	2.1	10	1010	10	0.83	10
0720	20	2.8	7	0713	13	1.8	7
0340	40	5.6	3	0330	30	4.1	3
0260	60	8.3	2	0238.5	38.5	5.3	2

* bei max. Betriebsdruck!
(siehe auch Kapitel: Pumpenkennlinien)

Tab. 10.2 Elektrische Daten

Elektrische Daten					
Impulsfrequenz		Durchschnittliche Leistungsaufnahme bei max. Dosierleistung			Gewicht
		230 VAC	115 VAC	24 VAC/VDC	
min.	max.				
Impulse pro Std.	Impulse pro Min.				
1	120	42 Watt	24 Watt	12 Watt	ca. 9 Kg

10.1 Abmessungen

Pumpen mit Dosierkopf Typ L, M, N

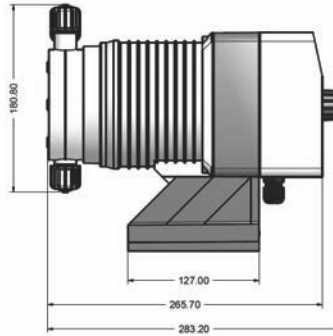
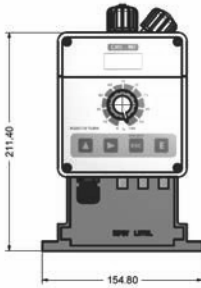
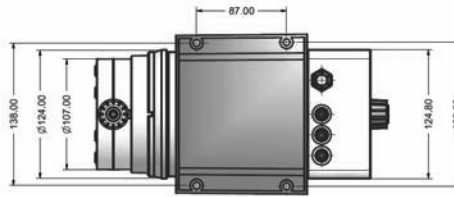
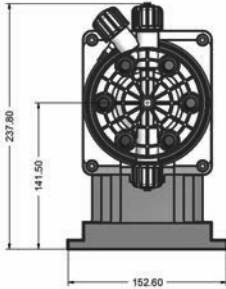

Pumpen mit Dosierkopf Typ S und T:



Abb. 10.1 Abmessungen

11. PUMPENKENNLINIEN

11.1 AMS-PLUS

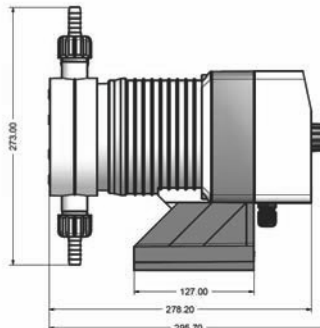
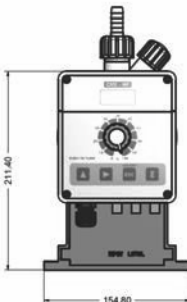
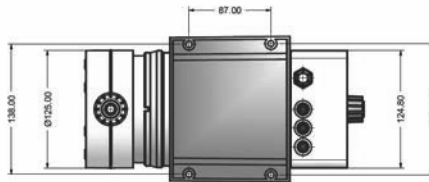
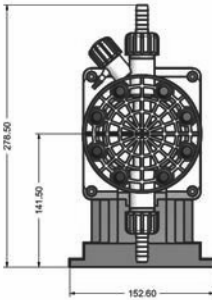
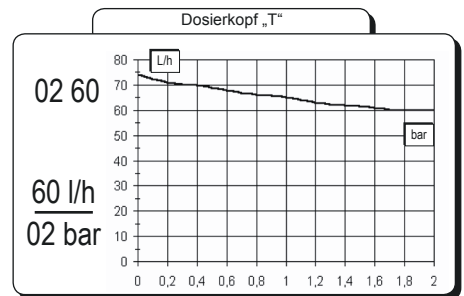
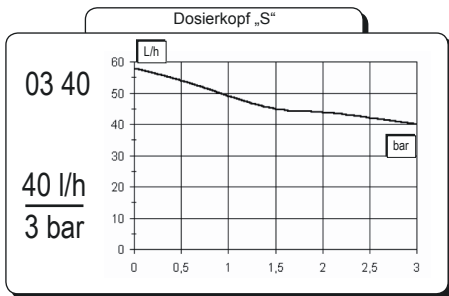
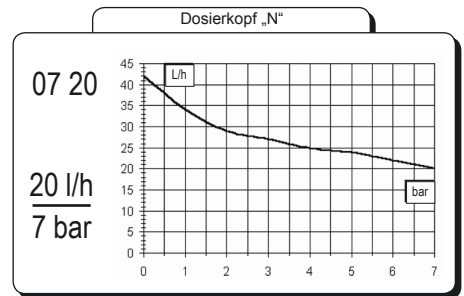
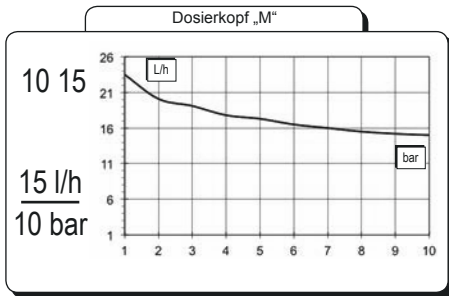
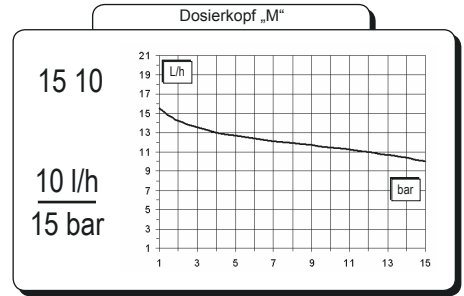
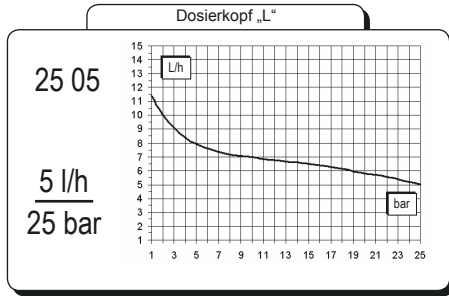

Alle Angaben zur Literleistung beziehen sich auf Messungen mit H₂O bei 20 °C und dem angegebenen Gegendruck. Die Dosiergenauigkeit liegt bei ± 2% bei einem konstanten Gegendruck von ± 0,5 bar.

11.2 AMSA-PLUS (mit auto. Selbstentlüftung)

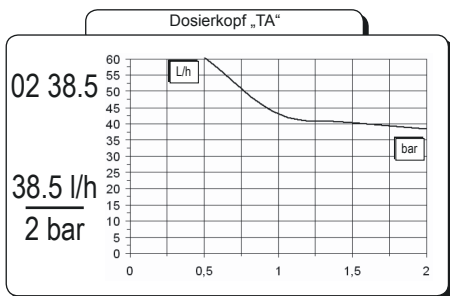
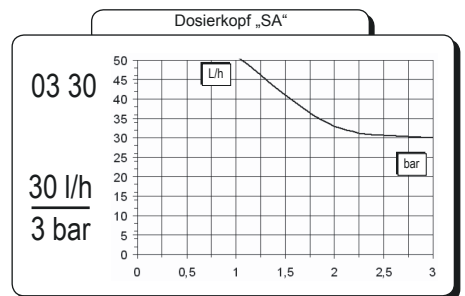
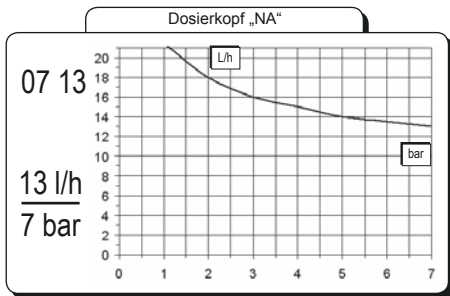
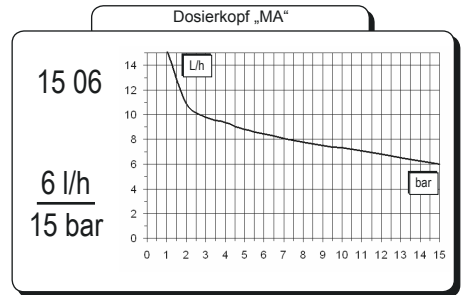
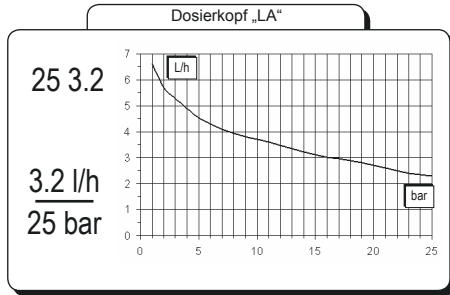

Alle Angaben zur Literleistung beziehen sich auf Messungen mit H₂O bei 20 °C und dem angegebenen Gegendruck. Die Dosiergenauigkeit liegt bei ± 2% bei einem konstanten Gegendruck von ± 0,5 bar.

12. CHEMISCHE BESTÄNDIGKEIT

Die Dosierpumpen werden vornehmlich zur Dosierung von Chemikalien verwendet. Deshalb ist es wichtig darauf zu achten, das die eingesetzten, mediumberührten Materialien für dass zu dosierende Produkt geeignet sind.

Die TABELLE ZUR CHEMISCHEN BESTÄBIGKEIT hilft Ihnen bei der Auswahl des richtigen Materials. Die in der Tabelle aufgeführten Informationen werden regelmäßig überprüft und gelten zum Zeitpunkt der Veröffentlichung als korrekt. Die Daten basieren auf Informationen der jeweiligen Chemikalienhersteller und deren Erfahrung. Da die Beständigkeit der Materialien jedoch von zahlreichen Faktoren abhängt, kann die Tabelle lediglich als Leitlinie dienen.

Produzent übernimmt keinerlei Haftung bezüglich der Inhalte dieser Tabelle!

Tab. 12.1 Chemische Beständigkeit

Medium	Formel	Keramik	PVDF	PP	PVC	SS 316	PMMA	Hasteloy	PTFE	FPM	EPDM	NBR	PE
Essigsäure, max 75%	CH ₃ COOH	2	1	1	1	1	3	1	1	3	1	3	1
Konzentrierte Salzsäure 33%	HCL	1	1	1	1	3	1	1	1	1	3	3	1
Fluorwasserstoffsäure 40%	H ₂ F ₂	3	1	1	2	3	3	2	1	1	3	3	1
Phosphorsäure, 50%	H ₃ PO ₄	1	1	1	1	2	1	1	1	1	1	3	1
Salpetersäure 65%	HNO ₃	1	1	2	3	2	3	1	1	1	3	3	2
Schwefelsäure 85%	H ₂ SO ₄	1	1	1	1	2	3	1	1	1	3	3	1
Schwefelsäure 98,5%	H ₂ SO ₄	1	1	3	3	3	3	1	1	1	3	3	3
Ammine	R-NH ₂	1	2	1	3	1	-	1	1	3	3	1	1
Natriumbisulfat	NaHSO ₃	1	1	1	1	2	1	1	1	1	1	1	1
Natriumbikarbonat (Soda)	Na ₂ CO ₃	2	1	1	1	1	1	1	1	2	1	1	1
Eisenchlorid	FeCl ₃	1	1	1	1	3	1	1	1	1	1	1	1
Kalziumhydroxid	Ca(OH) ₂	1	1	1	1	1	1	1	1	1	1	1	1
Natriumhydroxid (Natronlauge)	NaOH	2	3	1	1	1	1	1	1	2	1	2	1
Kalziumhypochlorit	Ca(OCl) ₂	1	1	1	1	3	1	1	1	1	1	3	1
Natriumhypochlorit, 12.5%	NaOCl	1	1	2	1	3	1	1	1	1	1	2	3
Kaliumpermanganat 10%	KMnO ₄	1	1	1	1	1	1	1	1	1	1	3	1
Wasserstoffperoxid, 30%	H ₂ O ₂	1	1	1	1	1	3	1	1	1	3	3	1
Aluminium Sulfat	Al ₂ (SO ₄) ₃	1	1	1	1	1	1	1	1	1	1	1	1
Kupfer-II-Sulfat	CuSO ₄	1	1	1	1	1	1	1	1	1	1	1	1

beständig	1
bedingt beständig	2
nicht beständig	3

Material:

Polyvinylidenfluorid	PVDF
Polypropylen	PP
Keramik	CE
Acrylglas	PMMA
Edelstahl	SS 316
Hastelloy C-276	Hastelloy
Polytetrafluoroethylen	PTFE
Fluorocarbon	FPM
Ethylenpropylen	EPDM
Nitril	NBR
Polyethylen	PE

Dosierpumpen und Zubehör:

Pumpenköpfe, Ventile, Anschlüsse, Impfventile, Fußventile, Schläuche
Anschlüsse, Schwimmer (Niveauschalter)
Ventilkugeln
Pumpenköpfe
Pumpenköpfe, Ventile, Ventilkugeln, Anschlüsse, Impfventil
Feder Impfventil, Feder aut. Entlüftungsventile
Membran, Kugelsitze, Ventilkugeln
Dichtungen
Dichtungen
Dichtungen
Schlauchanschlüsse



Achtung!

- Die richtige Auswahl geeigneter Materialien und Werkstoffe für das zu dosierende Produkt obliegt dem Betreiber der Dosierpumpe.
- Fragen Sie im Zweifelsfall den Lieferanten/Hersteller des zu dosierenden Produktes.
- O-Ringe und andere Dichtungen sind sog. Verschleiß- oder Verbrauchsmaterialien und unterliegen keiner Gewährleistung.

REPARATUR-VERSANDFORMULAR

Fügen Sie das vollständig ausgefüllte Formular den Versandpapieren bei!

DATUM

VERSENDER

Firma

Strasse, PLZ, Ort.....

Telefon

Ansprechpartner

PUMPENTYP (siehe Typenschild)

Pumpen-Code (siehe Typenschild).....

Seriennummer.....

BETRIEBSBEDINGUNGEN

Verwendungszweck/montierte Sicherheitsarmaturen oder Zubehör

.....

Dosiermedium.....

Erste Inbetriebnahme (Datum)..... Betriebsstunden

ENTFERNEN SIE ALLE DOSIERCHEMIKALIEN AUS DEM DOSIERKOPF UND DEN MEDIENBERÜHRTEN TEILEN UND LASSEN SIE DAS GETRIEBEÖL AB, BEVOR SIE DIE PUMPE IN DER ORIGINALVERPACKUNG VERSENDEN!

PROBLEMBESCHREIBUNG

- MECHANISCH
- Magnet (z.B. laute mechanische Geräusche)
- Brüche/Risse
- Korrosion
- Andere.....
- ELEKTRISCH
- Sicherung löst nach kurzer Betriebszeit aus.....
- Sicherung löst sofort beim Einschalten aus.....
- Andere.....
- UNDICHTIGKEIT
- Dosierkopf.....
- Anschlüsse.....
- KEINE ODER ZU GERINGE DOSIERLEISTUNG (genauere Beschreibung)
-
-
-

Der Unterzeichner bestätigt, dass die Dosierpumpe frei von gefährlichen Chemikalien und ohne Getriebeöl ist.

Name (in Blockbuchstaben)

Unterschrift und Firmenstempel



Entsorgung von Altgeräten durch Benutzer

Dieses Symbol warnt Sie davor, das Produkt mit normalem Abfall zu entsorgen. Respektieren Sie die menschliche Gesundheit und die Umwelt, indem Sie die weggeworfenen Geräte einem ausgewiesenen Sammelzentrum für das Recycling von elektronischen und elektrischen Geräten übergeben. Weitere Informationen finden Sie auf der Online-Site.



Bei der Demontage einer Pumpe trennen Sie bitte die Materialtypen und senden Sie sie gemäß den örtlichen Recycling-Entsorgungsanforderungen. Wir bedanken uns für Ihre Bemühungen zur Unterstützung Ihres lokalen Recycling-Umweltprogramms. Gemeinsam werden wir eine aktive Gewerkschaft bilden, um sicherzustellen, dass die unschätzbaren Ressourcen der Welt erhalten bleiben.